

RoHS

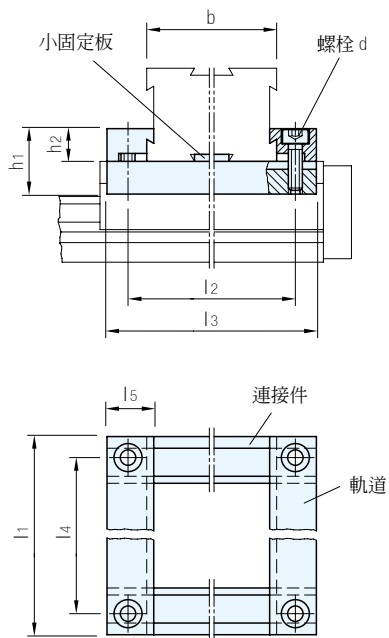

本體			螺栓
材質	處理	顏色	材質
鋁合金	陽極	本色	不銹鋼

品 號	<sup>1</sup>	<sup>2</sup>	適用螺栓 DIN912	h <sub>1</sub>	h <sub>2</sub>	l <sub>2</sub>	l <sub>3</sub>	l <sub>4</sub>	l <sub>5</sub>
	滑座尺寸	l <sub>1</sub>							
GN900.2	30	41	M2.5	8.4	4.2	35.4	41	35.4	6.5
	50	67	M3	14.0	7.0	58.0	67	58.0	10.0
	80	105	M4	25.0	12.5	92.0	105	92.0	14.5
	120	145	M5	27.6	13.8	131.8	145	131.8	

## ■ 說明

### ◎ 特徵及應用

- 通過GN900.2型連接裝置，可將兩個GN900型調整滑動裝置組合成X-Y軸結構
- 可通過固定系統組合滑動裝置，無需在滑座內設置任何固定孔
- 第二個可調整滑動裝置的固定底座架設在第一個裝置的滑座上，構成X-Y結構，兩個裝置上的滑座共同形成X-Y位移
- 小固定板用於對XY軸結構進行90°校準及微調

## ■ 查閱

- 調整滑動裝置→GN900(本系列)

## ■ 安裝例

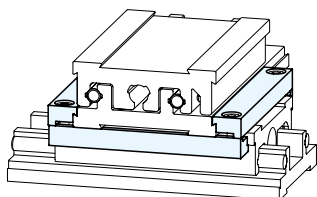

訂貨： 品 號 - <sup>1</sup>b - <sup>2</sup>l<sub>1</sub> 交期： 20 天  
GN900.2 - 50 - 67